

NANO 35

Verschiebbare Mastbühne

PUSH AROUND

FERESTA



WICHTIGE TECHNISCHE DATEN:

Plattformtragfähigkeit

200 kg ↑

Abmessung

Länge 1,205 m / Breite 0,76 m

Arbeitshöhe

5,46 m

Gesamtgewicht

432 kg

WICHTIGE MERKMALE

- Das Modell **Nano 35** ist gewöhnlich die erste Wahl, wenn eine große Arbeitsbühnenfläche auf kleiner Stellfläche benötigt wird.
- Niedrige Plattformeingangshöhe: nur 390 mm.
- Aufstandsfläche nur 1,205 m x 0,76 m
- Passt durch optimale Breite durch Einzeltüröffnungen
- Selbstverriegelnde Vorderräder, wenn angehoben
- Große Plattform, 0,58 m x 0,84 m, gibt dem Bediener mehr Raum zum Arbeiten

Anwendung im Bau: Ideal für abschließende Arbeiten, mehrere Stockwerke umfassende Projekte. Verwendet von Mechanikern, Elektrikern, lufttechnischen Installateuren, Malern, zur Montage, uvm.

Anwendung in Gebäudetechnik: Reinigen, Anstreichen, Dekorieren und allgemeine Schulen, Krankenhäusern, Wartungsarbeiten in Handel und Industrie.



STANDARDSPEZIFIKATIONEN

Technische Daten

Maximale Arbeitshöhe	5,46 m
Maximale Plattformhöhe	3,46 m
Plattformhöhe (eingefahren)	0,36 m
Plattformabmessungen	0,58 m x 0,84 m
Plattformtragfähigkeit	↑ 200 kg
Gesamtlänge	1,205 m
Gesamtbreite	0,76 m
Gesamthöhe	1,95 m
Maschinengewicht.	432 kg

Hubsystem

Elektro-hydraulische Pumpeneinheit	12 V Gleichstrom
Wartungsfreie AGM-Batterie	
Batterieladegerät	110 V - 230 V

Hydraulikanlage

Hydrauliksystem
Elektrischer (Pumpen-)Motor

Bereifung

Bereifung (abriebfest)	200 x 50 mm
------------------------	-------------

Bremsen

Feststellbremse an Führungsrollen und selbstverriegelnde Vorderräder beim Anheben.

STANDARDMERKMALE

- Einfache Steuerung per Knopfdruck vom Boden und von der Plattform aus.
- Hochwertige Konstruktion aus Stahl und Zweifach-Hubgerüst mit Ultra-Glide-Technologie.
- Widerstandsfähige pulverbeschichtete Lackierung.
- Ausfallsicherer Hydraulikkreislauf.
- Selbstverriegelnde Vorderräder, schützen vor verschieben in angehobenen Zustand.
- Notfallabsenkung vom Boden aus
- Hydraulikkreislauf mit Rückschlagventil auf dem Hubzylinder.
- Akustisches Signal beim heben und senken.



ABMESSUNGEN

Alle Abmessungen sind Richtwerte

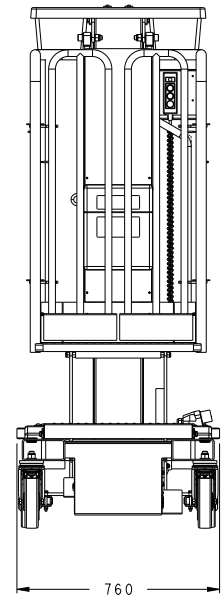
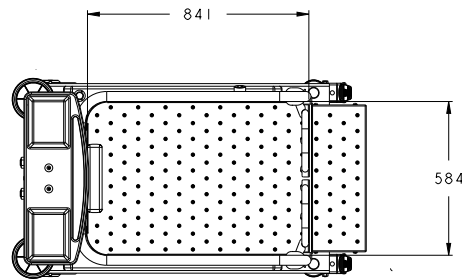
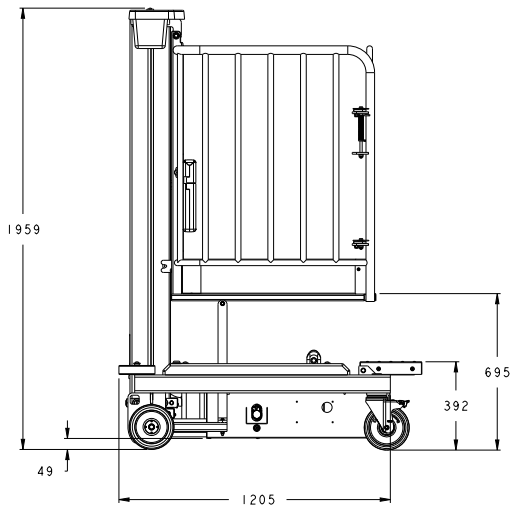

ARBEITSDIAGRAMM

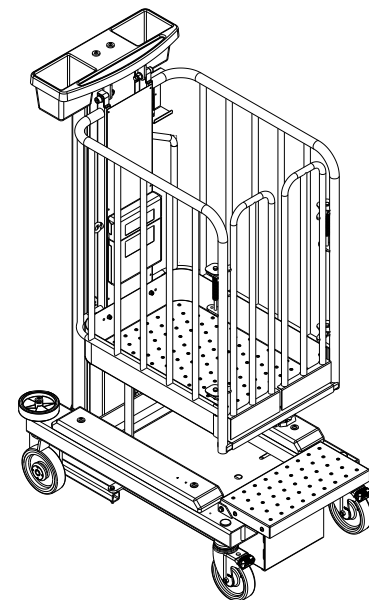
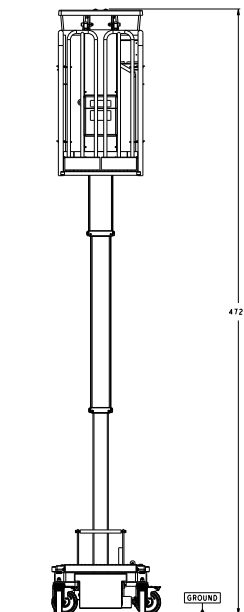
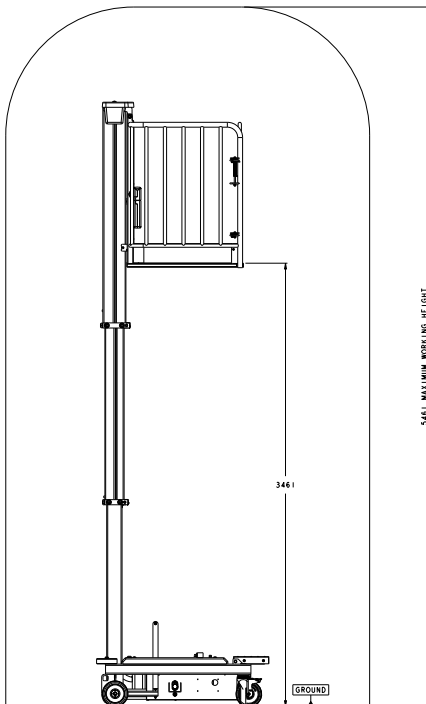

WICHTIG

JLG führt kontinuierlich Forschung und Produktentwicklungen durch und behält sich Änderungen ohne vorherige Ankündigung vor. Alle Daten in diesem Dokument sind unverbindlich. Bestimmte Optionen oder länderspezifische Normen erhöhen das angegebene Gewicht. Die technischen Daten können zur Erfüllung länderspezifischer Normen oder durch Hinzufügen von optionalem Zubehör abweichen.

Aufgrund von ständigen Produktverbesserungen behält sich JLG Industries das Recht vor, Änderungen der technischen Daten und/oder der Ausrüstung ohne vorherige Ankündigung vorzunehmen.